



Hyper Inverter

Hyper Inverter – самые современные и технологически продвинутые наружные блоки в модельном ряду Mitsubishi Heavy Industries. Серия отличается наивысшим в отрасли уровнем энергосбережения, широкими возможностями мощного теплового насоса, увеличенной длиной межблочных магистралей.

Mitsubishi Heavy Industries заботится об окружающей среде и старается снизить степень техногенного воздействия посредством повышения показателей экологичности и энергосбережения выпускаемого оборудования. Этот принцип реализован в серии Hyper Inverter на 100%. Благодаря техническим характеристикам чрезвычайно мощного и экономичного теплового насоса, оборудование способно обогреть помещение при уличной температуре до -20°С без значительного снижения производительности. Применение новейших технологий и материалов позволило в 2 раза (до 100 м) увеличить допустимую длину межблочной магистрали в моделях от 10 до 14 кВт по сравнению с базовыми инверторными моделями. Монтировать наружные блоки можно без ущерба для облика здания, в любом подходящем месте.



4-6 KBT
SRC40/50/60ZSX-W1



7 KBT
FDC71VNX-W



10-14 KBT
FDC100/125/140VNX-W
FDC100/125/140VSX-W

Характеристики	Модель наружного блока	φ/В/Гц	SRC40ZSX-W1	SRC50ZSX-W2	SRC60ZSX-W1	FDC71VNX-W
			1/220-240/50			
Электропитание			1/220-240/50			
Холодопроизводительность	Номина (Мин-Макс)	кВт	4.0 (1.1 - 4.7)	5.0 (1.1 - 5.6)	5.6 (1.1 - 6.3)	7.1 (3.2 - 8.0)
Теплопроизводительность	Номина (Мин-Макс)	кВт	4.5 (0.6 - 5.4)	5.4 (0.6 - 6.3)	6.7 (0.6 - 6.7)	8.0 (3.6 - 9.0)
Номина. потребляемая мощность	Охлаждение/Обогрев	кВт	0.89/1.03	1.29 / 1.31	1.33 / 1.56	1.69 / 1.75
Коэффициент энергоэффективности	Охлаждение/Обогрев	EER/COP	4.49 / 4.37	3.88 / 4.12	4.21 / 4.29	4.20 / 4.58
Коэффициент сезонной энергоэффективности	Охлаждение/Обогрев	SEER/SCOP	8.63/4.62	7.93 /4.63	8.74 /5.00	7.60 / 4.61
Класс энергоэффективности	Охлаждение/Обогрев		A+++/A++	A++/A++	A+++/A++	A++/A++
Максимальный рабочий ток		A	15	15	15	19
Межблочный кабель		мм ²	4x1,5			
Уровень звукового давления	Охлаждение/Обогрев	дБ(А)	52/50	52/50	53/54	51 / 51
Расход воздуха	Охлаждение/Обогрев	м ³ /ч	1980/1980	2340/1980	2490/2340	3600/3000
Внешние габариты	(ВxШxГ)	мм	640x800(+71)x290			750 x 880(+88) x 340
Масса		кг	45.0			60.0
Диаметр труб хладагента	Жидкость/ Газ	мм (дюйм)	6.35 (1/4) / 12.7 (1/2)			9.52 (3/8) / 15.88 (5/8)
Максимальная длина трубопровода (длина, не требующая дозаправки)		м	30 (15)			50 (30)
Максимальный перепад высот (наружный блок выше/ниже)		м	20/20			30/15
Тип хладагента/ количество		кг	R32/1.30			R32/2.75
Рабочий диапазон наружных температур	Охлаждение	°C	-15~+46			-15~+50
	Обогрев		-20~+24			-20~+20

* Данные приведены при использовании с кассетными внутренними блоками серии FDT-VH.

* Технические данные предоставлены в соответствии со стандартом (ISO-T1). Охлаждение: внутренняя темп. 27 °CDB, 19 °CWB, наружная темп. 35 °CDB. Обогрев: внутренняя темп. 20 °CDB, наружная темп. 7 °CDB, 6 °CWB.

* Уровень шума отражает показания, полученные в результате измерений, выполненных в безэховой камере. В нормальных условиях эксплуатации, данный уровень может незначительно отличаться.

Характеристики	Модель наружного блока	FDC100VNX-W	FDC125VNX-W	FDC140VNX-W	FDC100VSX-W	FDC125VSX-W	FDC140VSX-W	
Электропитание	ф/В/Гц	1/220-240/50			3/380-415/50			
Холодопроизводительность	Номин (Мин-Макс)	кВт	10.0 (3.5 ~ 11.2)	12.5 (3.5 ~ 14.0)	14.0 (3.5 ~ 16.0)	10.0 (3.5 ~ 11.2)	12.5 (3.5 ~ 14.0)	14.0 (3.5 ~ 16.0)
Теплопроизводительность	Номин (Мин-Макс)	кВт	11.2 (2.7 ~ 12.5)	14.0 (2.7 ~ 17.0)	16.0 (2.7 ~ 18.0)	11.2 (2.7 ~ 16.0)	14.0 (2.7 ~ 18.0)	16.0 (2.7 ~ 20.0)
Номин. потребляемая мощность	Охлаждение/Обогрев	кВт	2.28 / 2.48	3.21 / 3.43	3.87 / 4.20	2.28 / 2.48	3.21 / 3.43	3.87 / 4.20
Кэффициент энергоэффективности	Охлаждение/Обогрев	EER/COP	4.38 / 4.52	3.89 / 4.08	3.62 / 3.81	4.38 / 4.52	3.89 / 4.08	3.62 / 3.81
Кэффициент сезонной энергоэффективности	Охлаждение/Обогрев	SEER/SCOP	7.73 / 4.44	7.25 / 4.44	6.79 / 4.35	7.73 / 4.44	7.25 / 4.44	6.79 / 4.35
Класс энергоэффективности	Охлаждение/Обогрев		A++/A++	A++/A+	A+/A+	A++/A++	A++/A+	A++/A+
Максимальный рабочий ток		A	25	27	27	14	14	14
Межблочный кабель		мм ²	4x1,5					
Уровень звукового давления	Охлаждение/Обогрев	дБ(А)	53/51	53/54	54/54	53/51	53/54	54/54
Расход воздуха	Охлаждение/Обогрев	м ³ /ч	6000 / 6000	6000 / 6000	6000 / 6000	6000 / 6000	6000 / 6000	6000 / 6000
Внешние габариты	(ВxШxГ)	мм	1300 x 970 x 370					
Масса		кг	97.0			99.0		
Диаметр труб хладагента	Жидкость/ Газ	мм (дюйм)	9.52 (3/8) / 15.88 (5/8)					
Максимальная длина трубопровода (длина, не требующая дозаправки)		м	100 (30)					
Максимальный перепад высот (наружный блок выше/ниже)		м	50/15					
Рабочий диапазон наружных температур	Охлаждение	°C	-15~+50					
	Обогрев	°C	-20~+20					

* Данные приведены при использовании с кассетными внутренними блоками серии FDT-VH.

* Технические данные предоставлены в соответствии со стандартом (ISO-T1). Охлаждение: внутренняя темп. 27 °CDB, 19 °CWB, наружная темп. 35 °CDB. Обогрев: внутренняя темп. 20 °CDB, наружная темп. 7 °CDB, 6 °CWB.

* Уровень шума отражает показания, полученные в результате измерений, выполненных в безэховой камере. В нормальных условиях эксплуатации, данный уровень может незначительно отличаться.

ВЫСОКАЯ ЭНЕРГОЭФФЕКТИВНОСТЬ

Наиболее высокий уровень энергосбережения в отрасли был достигнут благодаря самым современным технологиям, таким как использование фреона нового поколения R32, высокоэффективного двухроторного компрессора, новой системе управления парокомпрессионным циклом, а также новейшим инверторным системам управления производительностью компрессора и вентиляторов наружного блока.

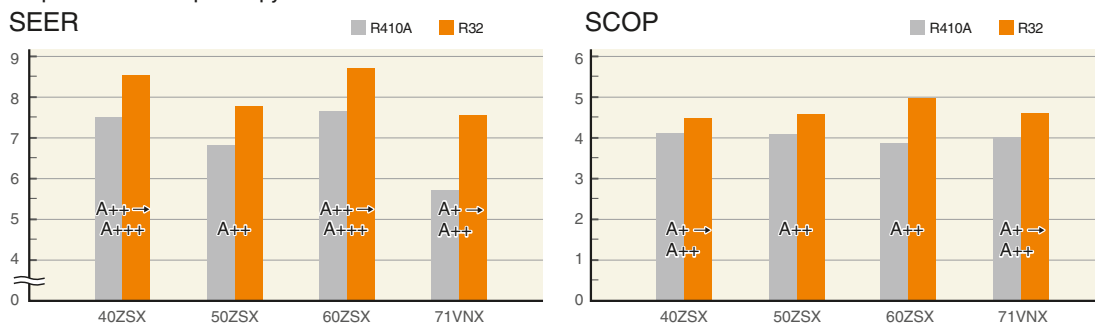

БОЛЬШАЯ ДЛИНА ФРЕОНОВОЙ МАГИСТРАЛИ

Применение новейших технологий и материалов позволило в 2 раза (до 100 м) увеличить допустимую длину межблочной магистрали в моделях от 10 до 14 кВт по сравнению с базовыми инверторными моделями.

Перепад высот между блоками в данной серии достигает 20 - 50 м (в зависимости от мощности системы). Монтировать наружные блоки можно без ущерба для облика здания в любом подходящем месте.

кВт	Длина трассы	Перепад высот
4.0 ~ 6.0	30 м	20 м
7.1	50 м	30 м
10.0 ~ 14.0	100 м	50 м

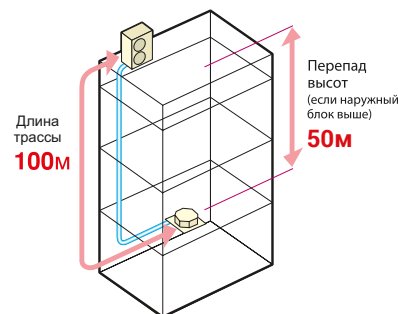

ЛИДИРУЮЩЕЕ ПОЛОЖЕНИЕ В ОТРАСЛИ В ОБОГРЕВЕ ПОМЕЩЕНИЙ СРЕДИ МОДЕЛЕЙ ДАННОГО КЛАССА

Благодаря оптимизации холодильного контура и эффективной системе управления электронным расширительным клапаном, а также использованию современных двухроторных компрессоров собственного производства, **мощность обогрева была значительно увеличена**. Оборудование серии Super Inverter способно поднять и эффективно поддерживать заданную температуру, а также сохранять номинальную теплопроизводительность вплоть до -15°C.

При использовании оборудования в режиме обогрева при температуре на улице ниже 0°C **рекомендуется установка в наружный блок нагревателя дренажного поддона CW-H-E1 (опция)**.



CW-H-E1

FDC71VNX-W	FDC200-280VSA-W
FDC100 ~ FDC140VNX-W, VSX-W	FDC100VNP-W
FDC100 ~ FDC140VNA-W, VSA-W	

НАРУЖНЫЕ БЛОКИ

Серия Hyper Inverter

ГАБАРИТНЫЕ РАЗМЕРЫ

SRC40-60ZSX-W

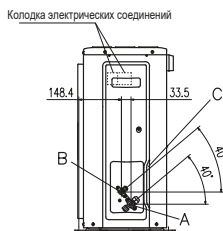
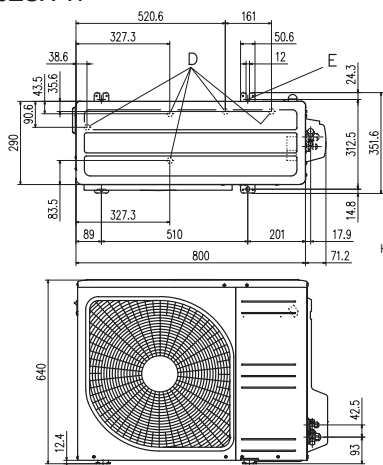

Символ	Расшифровка	
A	Кран (газ)	Ø12,7 (1/2") (Вальцовка)
B	Кран (жидкость)	Ø6,35 (1/4") (Вальцовка)
C	Отверстие для подсоединения труб и электрических кабелей	
D	Дренажное отверстие	Ø20x5шт
E	Отверстие для крепления блока	M10x4шт

Пространство для установки

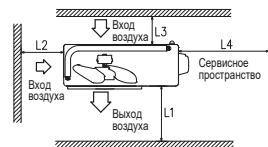

Минимальные размеры для установки

Вариант	I	II	III	IV
Размер L1	Открыто	280	280	180
L2	100	75	Открыто	Открыто
L3	100	80	80	80
L4	250	Открыто	250	Открыто

СХЕМА ЭЛЕКТРИЧЕСКИХ СОЕДИНЕНИЙ

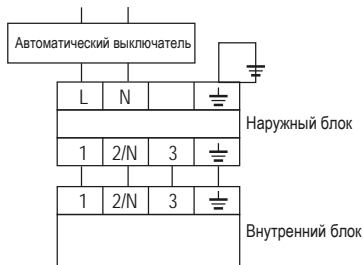

Кабель электропитания (рекомендуемый автоматический выключатель):
 SRC40-60ZSX-W: 3x2,5 мм² (20A)
 Межблочный кабель: 4x1,5 мм²

FDC71VNX-W

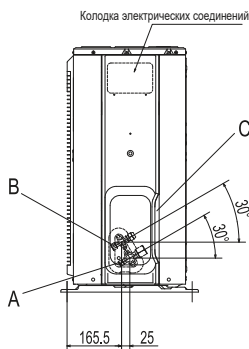
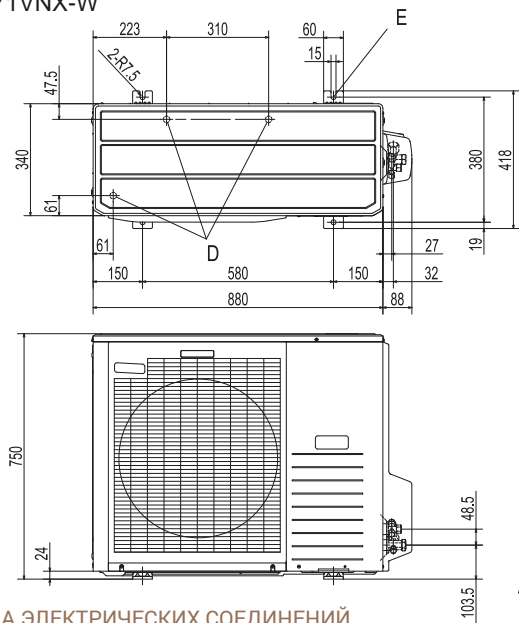

Символ	Расшифровка	
A	Кран (газ)	Ø15,88 (5/8") (Вальцовка)
B	Кран (жидкость)	Ø9,52 (3/8") (Вальцовка)
C	Отверстие для подсоединения труб и электрических кабелей	
D	Дренажное отверстие	Ø20x4шт
E	Отверстие для крепления блока	M10x4шт

Пространство для установки

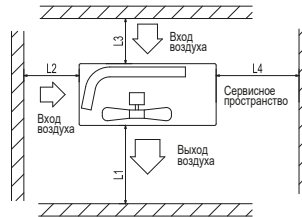

Минимальные размеры для установки

Вариант	I	II	III
Размер L1	Открыто	Открыто	500
L2	300	250	Открыто
L3	100	150	100
L4	250	250	250

СХЕМА ЭЛЕКТРИЧЕСКИХ СОЕДИНЕНИЙ

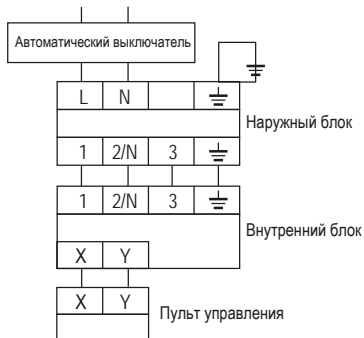

Кабель электропитания (рекомендуемый автоматический выключатель):
 FDC71VNX-W: 3x4.0 мм² (25A)
 Межблочный кабель: 4x1,5 мм²

Ед.изм.: мм

FDC100-140VN(S)X-W

Символ	Расшифровка	
A	Кран (газ)	Ø15,88 (5/8") (Вальцовка)
B	Кран (жидкость)	Ø9,52 (3/8") (Вальцовка)
C	Отверстие для подсоединения труб и электрических кабелей	
D	Дренажное отверстие	Ø20х3шт
E	Отверстие для крепления блока	M10х4шт
F	Отверстие для электрических кабелей	Ø30 (спереди) Ø45 (сбоку) Ø50 (сзади)



СХЕМА ЭЛЕКТРИЧЕСКИХ СОЕДИНЕНИЙ



Модели FDC100-140VNX-W

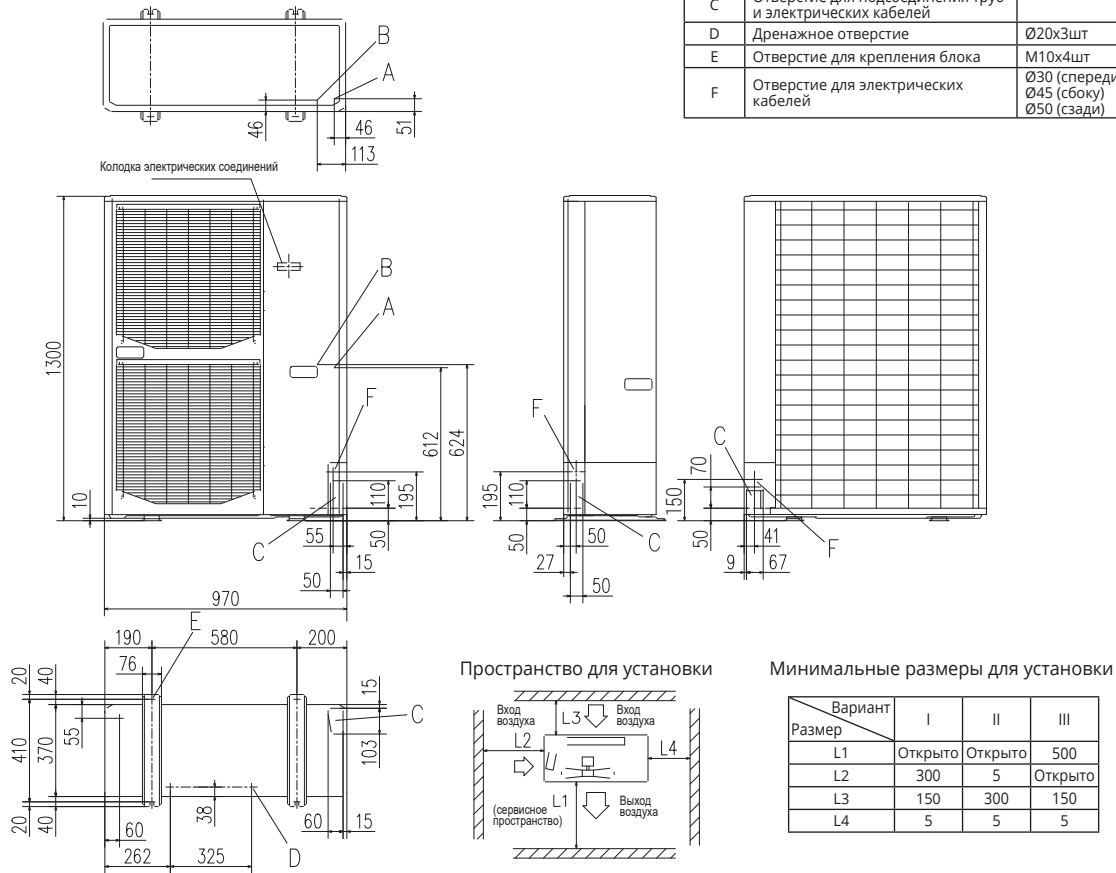
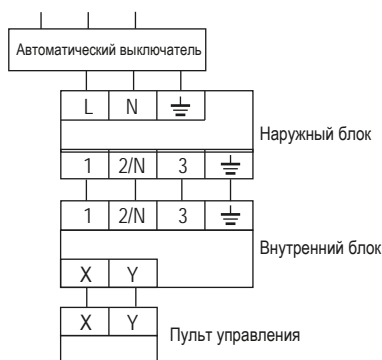

Модели FDC100-140VSX-W

Кабель электропитания (рекомендуемый автоматический выключатель):

FDC100-140VNX-W: 3x6,0 мм² (32A)

FDC100-140VSX-W: 5x4,0 мм² (20A)

Межблочный кабель: 4x1,5 мм²